

ORIGIN C PORTILLON INTÉGRÉ



Gamme Signature



Plein



Coulissant avec portillon intégré



Prix élevé

Nuancier



+ Nuancier RAL hors-standard en option



Labels



Thermolaquage haute durabilité
CLASSE 2

Caractéristiques techniques

Design :

Crémaillère intégrée dans le portail donc invisible.

Lignes fluides et épurées.

Finitions parfaites : poignée et rosace en aluminium anodisé.

Motorisation intégrée : non-perception du moteur grâce à son intégration dans un poteau de guidage.

Possibilité d'assortir sa clôture à son portail pour un extérieur parfaitement coordonné.

Remplissage :

Lame large 255 x 18 (horizontal et vertical).

Lame large 170 x 18 (horizontal et vertical).

Lame brise-vent 150 x 25 (horizontal et vertical).

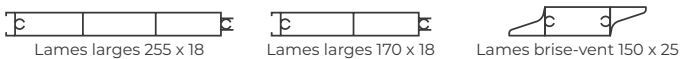

Dimensions :

Largeur portillon : 900 mm.

Min H 900 x L 2500 mm pour toutes lames.

Max H 2000 x L 5000 mm pour toutes lames.

Structure technique :

Assemblage tenon-mortaise.

Montant 110 x 70.

Traverse 100 x 40.

Galet à gorge carré pour une résistance optimale au vent latéral.

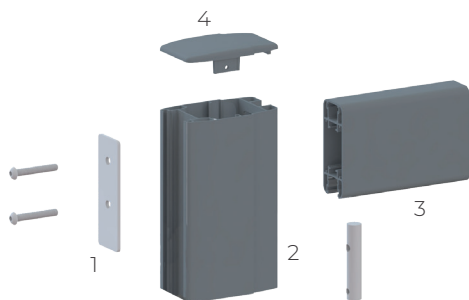

1- Cale 118 x 40 x 4
2- Montant 110 x 70

3- Traverse 100 x 40
4- Chapeau de finition extraplat

Sécurité :

Guide de butée et entonnoir de réception : préviennent les tentatives d'ouverture forcée ainsi que les dommages causés par des chocs ou des fermetures non contrôlées.

Type de portillon :

Portillon Origin

Accessoires fournis :

Rail de guidage et roue en inox.

Serrure avec barillet finition Oxyloc.

Poignée et rosace pour barillet en aluminium anodisé.

Arrêt tampon.

Guidage à double galet sur le poteau CI24.

Double sabot inox.

Visserie de pose en inox incluse.

Profil de réception .

Options :

Numéro de rue.

Motorisation :

Motorisation SIB CI24 obligatoire.

Hauteur crémaillère : 95 mm.

Déverrouillage impossible, réception de face impossible.

Motorisation connectée : box Tahoma Switch de Somfy.

Poteaux :

150 M avec embase.

150 et 200 M avec scellement.

100 disponible uniquement en guidage intérieur propriété.

Personnalisation

Décors alu anodisé



Hygie



Estacade
(uniquement disponible
sur Origin 255)

Portail coulissant avec portillon intégré



Spécifications techniques :

Le portail est composé de deux parties, un portail battant transformé en coulissant et un portillon fixé à son extrémité. L'ouverture du portillon se fait vers l'intérieur propriété, la tenue de l'ensemble est assurée par un double sabot de maintien en inox fixé au seuil avec axe traversant en bronze (Fig. 3). La réception du portillon est équipée d'un système de sécurité qui bloque la motorisation en cas d'ouverture du portillon. Un profil joint brosse sert de cache jour sur le poteau de refoulement (Fig. 2).

Hauteur crémaillère : 95 mm.

Limites d'application :

Motorisation CI24 obligatoire. Il y a un guidage à double galet sur le poteau CI24. La dimension du portillon est toujours de 900 mm (norme PMR). La largeur maxi entre poteaux est de 5000 mm pour une hauteur de 2000 mm. Le profil battu de réception se trouve toujours en pose arrière poteau.

Attention, la poignée du portillon reste dans le passage de 200 mm (Fig.1). La réception de face est impossible pour le portillon intégré et une serrure est obligatoire.

Précautions d'emploi :

La roulette sous le portillon est à 10 mm du seuil donc le client devra être informé qu'il faut un béton seuil de bonne qualité et que le sol doit être impérativement de niveau en ouverture du portillon (aucune pente).

